

LIGHTS ON

Workbook.

lights-on.pro

Digital agency



Брендинг с заботой

Если тетрадь, то – Workbook

A4



Рабочие тетради **A4** на двойной спирали

для продуктивной работы

Что такое Workbook?

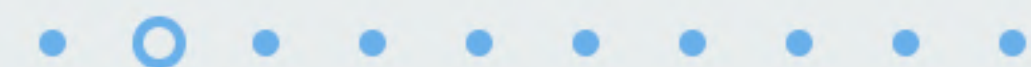

Воркбук – это про заботу о ваших сотрудниках. Вместо однообразных ежедневников из канцелярского набора – действительно полезная информация о компании. С его помощью не только вырастет эффективность работы сотрудников, но и повысится имидж работодателя.

Воркбук выполняем в виде записной тетради А4. Издание обновляется и тиражируется ежегодно вместе с обновлением корпоративной канцелярии.

Авторские рабочие тетради для вашего коллектива

+ Удобнее, чем тетрадь. ”
Эффективнее, чем органайзер.



Внешний вид

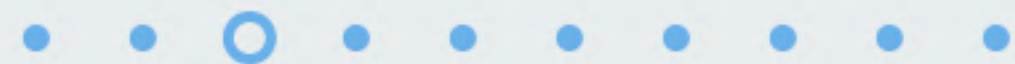

Авторский дизайн

Воркбук делаем в тематике и стилистике клиента.

Обложки могут быть:

- из мелованного картона (на ощупь – как тетрадь или дневник);
- из различной дизайнерской бумаги (крафт, плайка, графит и т.д.).

Тиражировать можно как одинаковую для всех обложку, так и персональную для каждого владельца (с указанием имени или собственного паттерна).

Двойная спираль

Это лучший переплет для корпоративной тетради. В отличие от тетради на скрепке, скобе или книжном переплете, спираль позволяет вести записи с комфортом. Бумага не сминается и не деформируется при раскрытии, а воркбук можно использовать даже без рабочего стола.

В наших воркбуках приятно работать.



Все материалы мы подберем эксклюзивно для вас

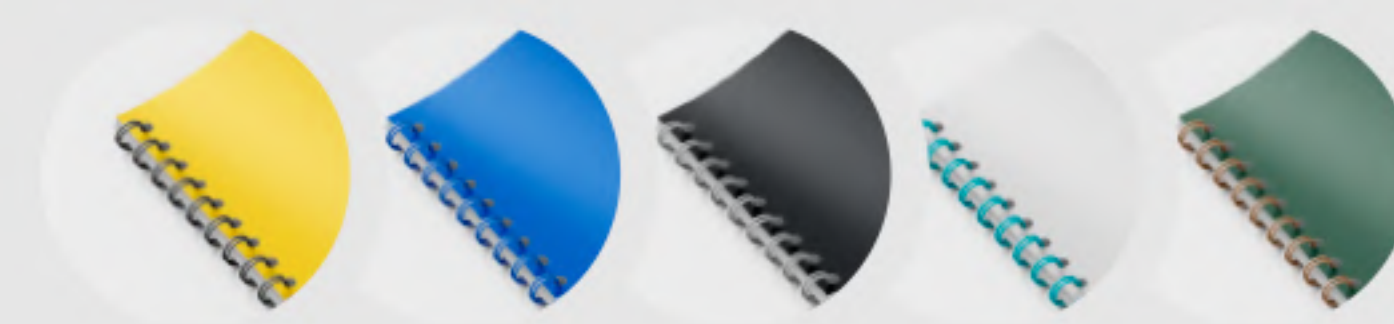



Что полезного есть в **Workbook?** ▶



Наполнение



a. Корпоративные ценности

Включите основы производственной культуры, миссию и нормы вашей компании в рабочую тетрадь. Так сотрудники будут чаще обращать на них внимание и подстраивать свою деятельность под них.

Воркбук – это книга от любимого автора, которая захватывает с первых страниц

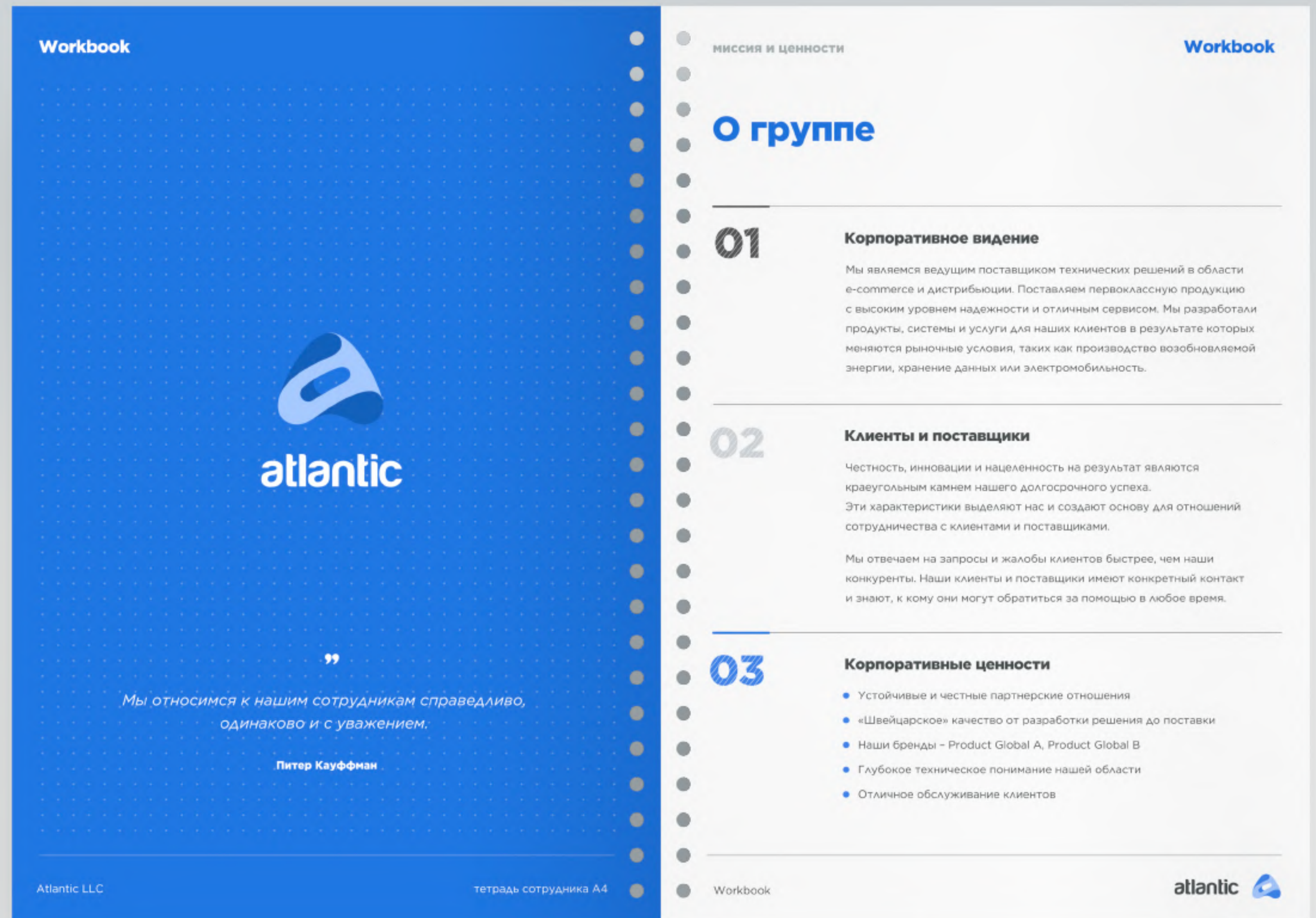

Наполнение



b. Финансовая стратегия

Добавьте финансовую справку в рабочую тетрадь, чтобы сотрудники всегда помнили об основных цифрах и отмечали достигнутый KPI. А мы разработаем наглядную инфографику, где визуализируем даже самые сложные графики.



c. Корпоративный календарь

Будни, выходные и праздники – слишком скучно. Мы укажем важные даты для вашего коллектива, будь то официальные мероприятия, дедлайны или корпоративы.

Планирование и календарь, как стратегия и развитие, идут рука об руку.

Финансовая стратегия

аналитическая справка

ВЫПУСК ПРОДУКЦИИ

● Продукт А
● Продукт В
● Продукт С

Квартал	Продукт А	Продукт В	Продукт С
I квартал	+10.3	+10.3	+10.3
II квартал	+12.0	+12.0	+12.0
III квартал	+22.6	+22.6	+22.6
IV квартал	+41.9	+41.9	+41.9
V квартал	+83.0	+83.0	+83.0

СРАВНЕНИЕ ПРОДУКЦИИ

Продукт А
Продукт В
Продукт С
I квартал
II квартал
III квартал

Занять и зафиксировать первую позицию на рынке по "Химическим активным соединениям" на территории СНГ и ЕС с долей от реализации не менее 35%. Вывести на рынок новые продукты предприятия с долей 75%.

ПЛАН ПО ВЫРУЧКЕ

КВАРТАЛЬНЫЙ ПЛАН

\$ 30,000 ▲ 16%
76% - \$ 10,000 / \$ 20,000 ▲ 12%

ГОДОВОЙ ПЛАН

\$ 120,000 ▲ 18%
76% - \$ 90,000 / \$ 30,000 ▲ 12%

ПОД ЗАПИСЬ

01
02
03
04
05
06
07
08

СТРАТЕГИЧЕСКИЕ ЦЕЛИ

- Захват рынка Global-A за счет увеличения номенклатуры продукции;
- Увеличение дистрибуции в Global-B секторе, продуктовых отраслях и сегментах РФ;
- Дать рынку более надежное и устройство с ценой на уровне классических решений;
- Концентрация на рынке Европы, а также стран Азиатско-Тихоокеанского региона.

ПЛАВАЮЩАЯ КРИВАЯ

календарь событий

2023

январь

пн	вт	ср	чт	пт	сб	вс
					1	2
3	4	5	6	7	8	9
10	11	12	13	14	15	16
17	18	19	20	21	22	23
24	25	26	27	28	29	30
31						

февраль

пн	вт	ср	чт	пт	сб	вс
	1	2	3	4	5	6
7	8	9	10	11	12	13
14	15	16	17	18	19	20
21	22	23	24	25	26	27
28						

март

пн	вт	ср	чт	пт	сб	вс
						1
2	3	4	5	6	7	8
9	10	11	12	13	14	15
16	17	18	19	20	21	22
23	24	25	26	27	28	29
30	31					

апрель

пн	вт	ср	чт	пт	сб	вс
				1	2	3
4	5	6	7	8	9	10
11	12	13	14	15	16	17
18	19	20	21	22	23	24
25	26	27	28	29	30	

май

пн	вт	ср	чт	пт	сб	вс
					1	2
3	4	5	6	7	8	9
10	11	12	13	14	15	16
17	18	19	20	21	22	23
24	25	26	27	28	29	30
31						

июнь

пн	вт	ср	чт	пт	сб	вс
						1
2	3	4	5	6	7	8
9	10	11	12	13	14	15
16	17	18	19	20	21	22
23	24	25	26	27	28	29
30	31					

июль

пн	вт	ср	чт	пт	сб	вс
					1	2
3	4	5	6	7	8	9
10	11	12	13	14	15	16
17	18	19	20	21	22	23
24	25	26	27	28	29	30
31						

август

пн	вт	ср	чт	пт	сб	вс
						1
2	3	4	5	6	7	8
9	10	11	12	13	14	15
16	17	18	19	20	21	22
23	24	25	26	27	28	29
30	31					

сентябрь

пн	вт	ср	чт	пт	сб	вс
						1
2	3	4	5	6	7	8
9	10	11	12	13	14	15
16	17	18	19	20	21	22
23	24	25	26	27	28	29
30	31					

октябрь

пн	вт	ср	чт	пт	сб	вс
						1
2	3	4	5	6	7	8
9	10	11	12	13	14	15
16	17	18	19	20	21	22
23	24	25	26	27	28	29
30	31					

ноябрь

пн	вт	ср	чт	пт	сб	вс
						1
2	3	4	5	6	7	8
9	10	11	12	13	14	15
16	17	18	19	20	21	22
23	24	25	26	27	28	29
30	31					

декабрь

пн	вт	ср	чт	пт	сб	вс
						1
2	3	4	5	6	7	8
9	10	11	12	13	14	15
16	17	18	19	20	21	22
23	24	25	26	27	28	29
30	31					

atlantic

тетрадь сотрудника А4

Workbook

atlantic

Наполнение

Верстаем самую удобную сетку
в зависимости от типа записей.

А еще можем сделать несколько
таблиц под ваши задачи.

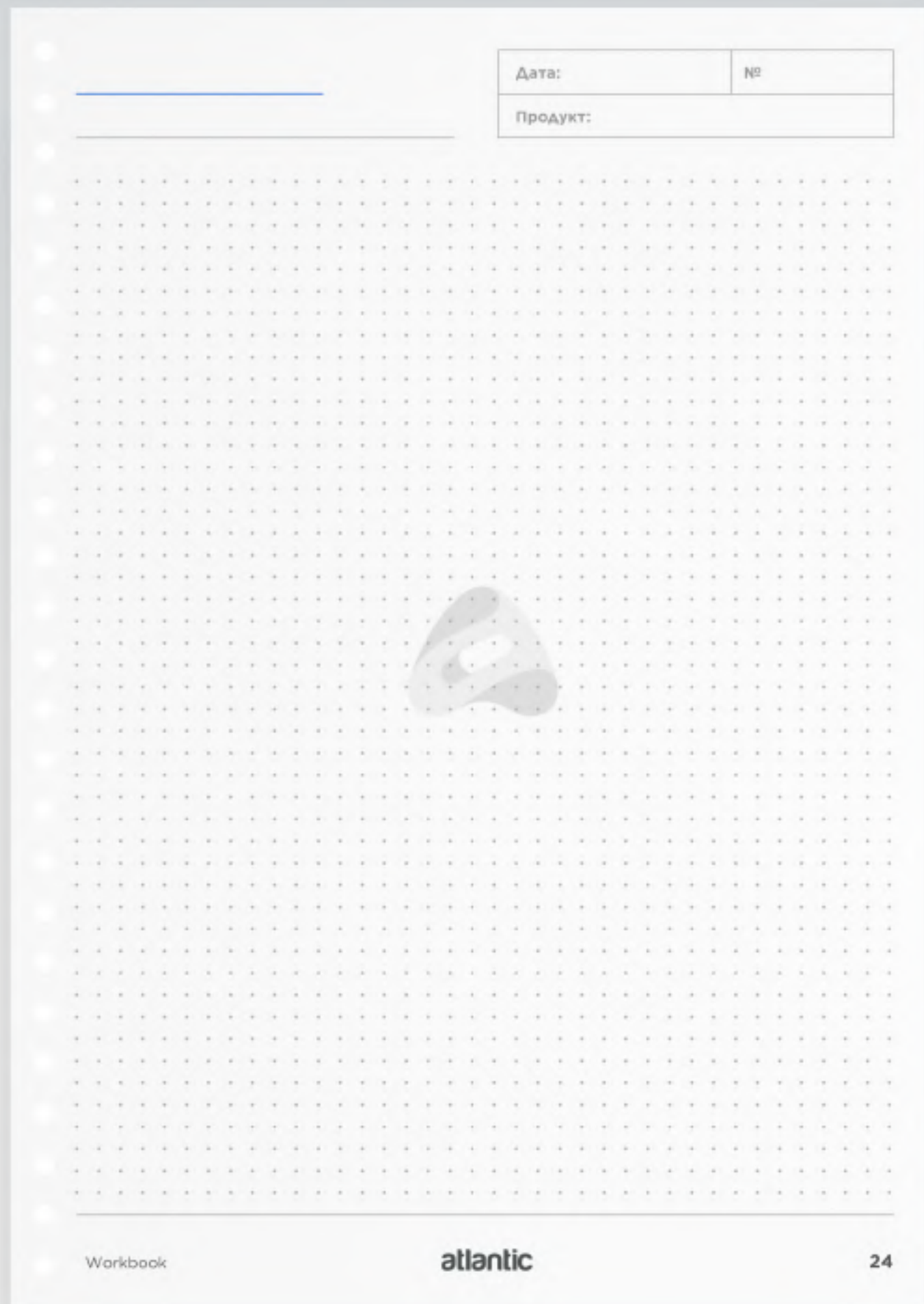

Workbook page with a dot grid pattern. The header table is as follows:

Дата:	№
Продукт:	

atlas logo

Workbook atlantic 24

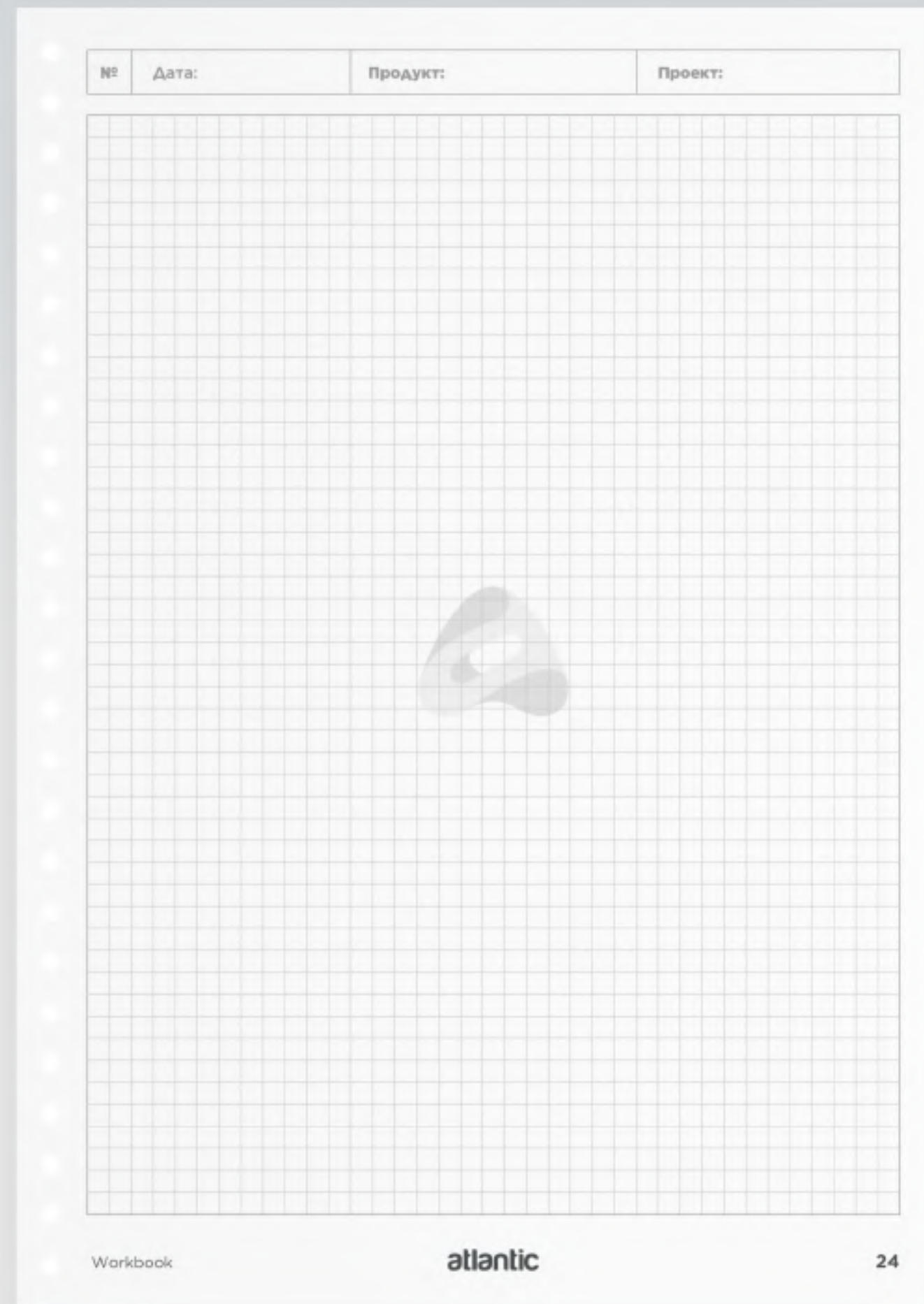

Workbook page with a square grid pattern. The header table is as follows:

№	Дата:	Продукт:	Проект:
---	-------	----------	---------

atlas logo

Workbook atlantic 24

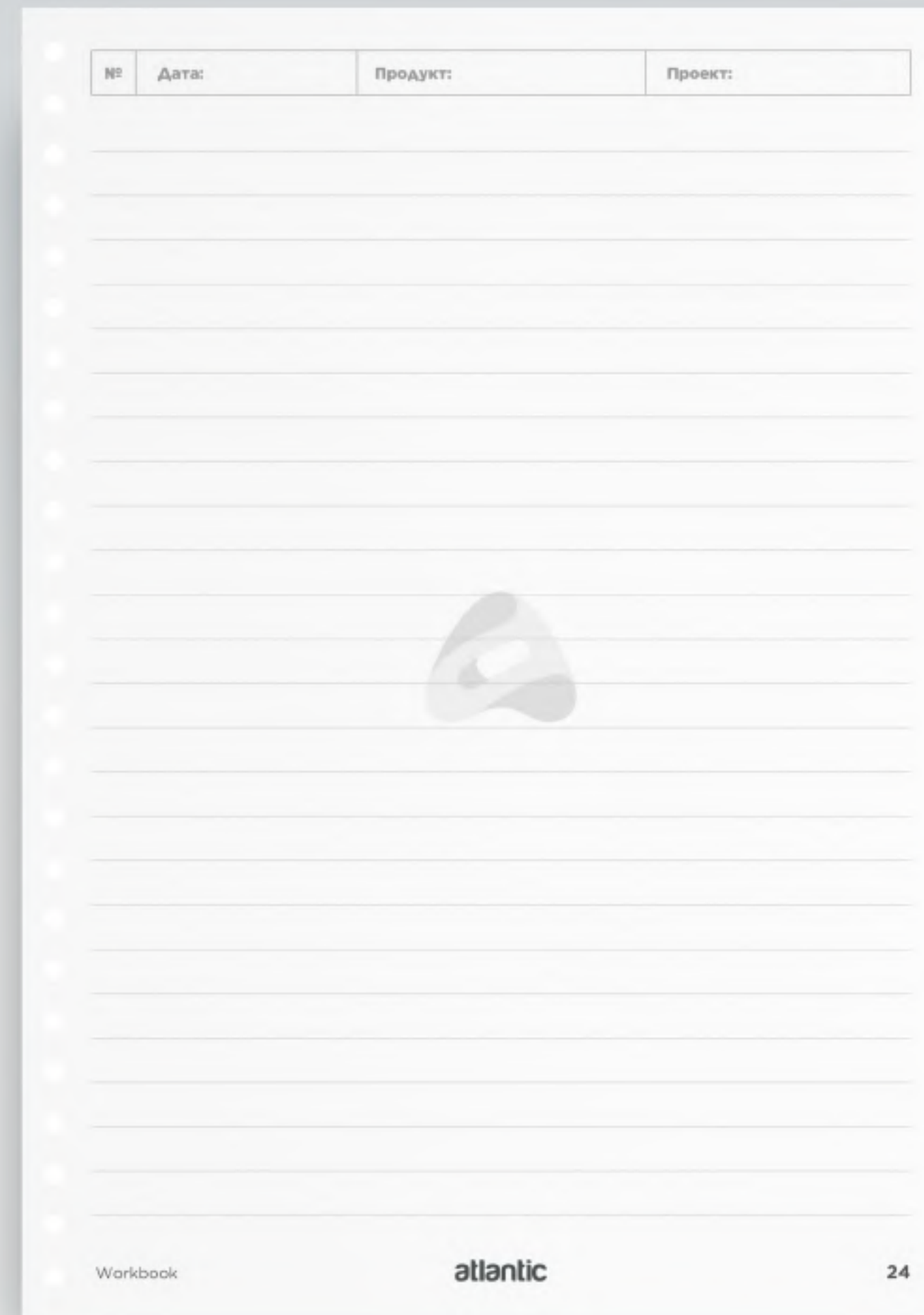

Workbook page with horizontal lines. The header table is as follows:

№	Дата:	Продукт:	Проект:
---	-------	----------	---------

atlas logo

Workbook atlantic 24

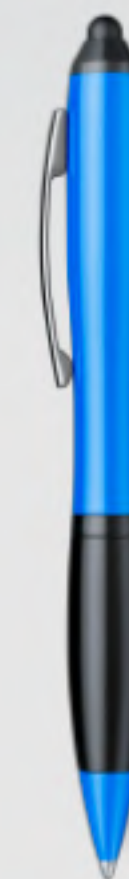

Наполнение

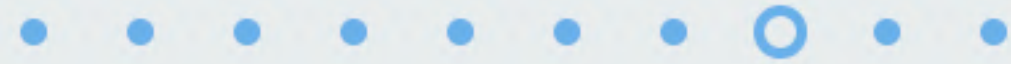

d. Наглядные иллюстрации

Оформим в фирменной стилистике мотивирующие цитаты, ответы на частые вопросы или ключевые этапы в деятельности.



Рисунки делают тетрадь персонализированной и способствуют запоминанию информации.

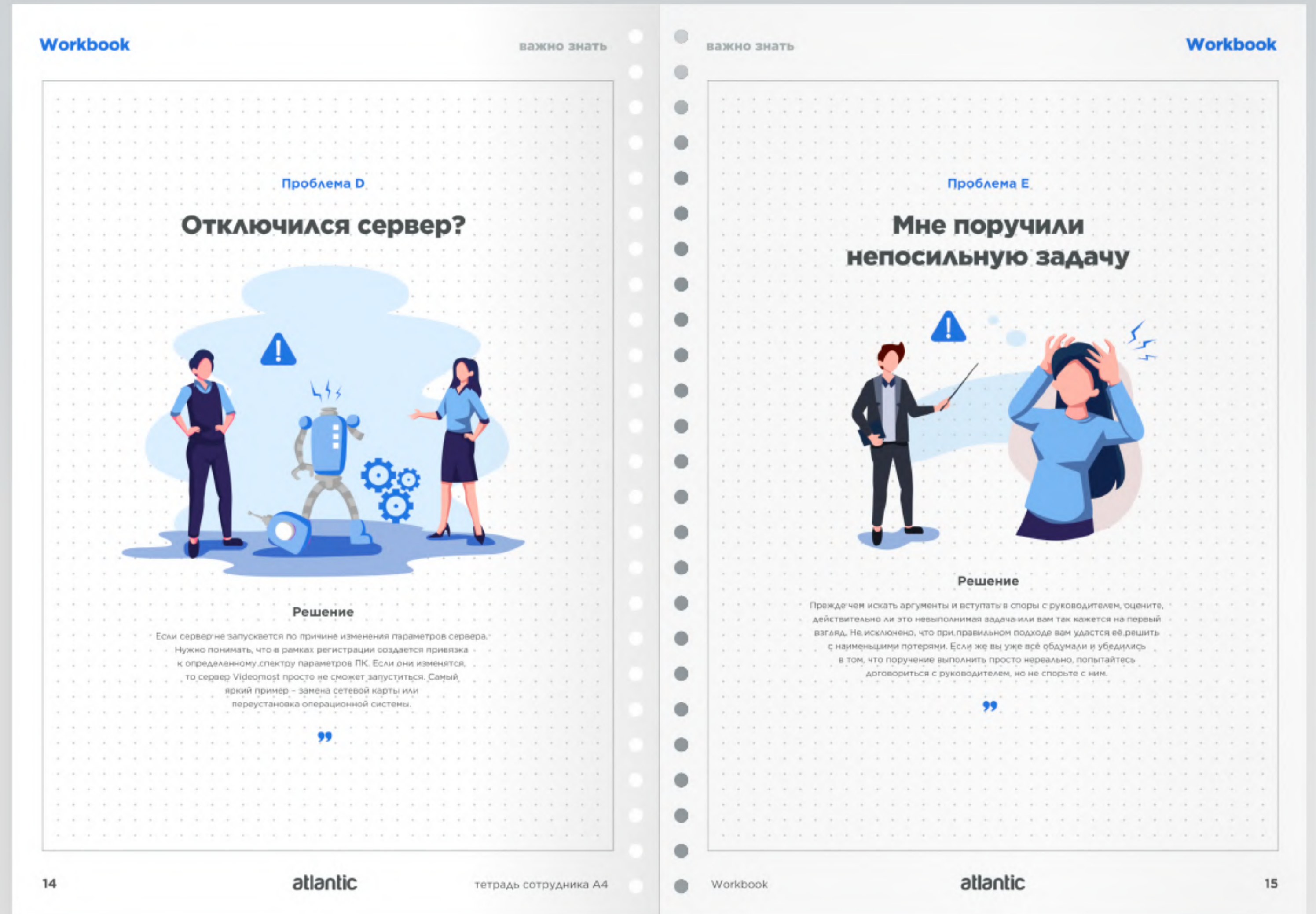

Наполнение

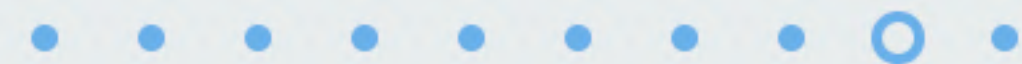

e. Организационная структура

Понятная и упорядоченная схема иерархии в компании. Так ее можно быстро найти, не пересматривая десятки файлов на компьютере.

f. Справочник внутренних номеров

Путаница в номерах сотрудников будет решена с помощью этого раздела. Никаких больше звонков по личным сотовым – теперь вся коммуникация максимально прозрачна, а найти нужного работника можно без задержек.

Упорядоченность организации отражена в ее структуре.



Компания наша организация справочник СВЯЗЬ

Организационная структура

ПРЕДСТАВИТЕЛЬСТВО А (A) | ПРЕДСТАВИТЕЛЬСТВО Б

200 ЭКОНОМИЧЕСКИЙ ОТДЕЛ | 700 HR УПРАВЛЕНИЕ ПЕРСОНАЛОМ

800 БУХГАЛТЕРИЯ | 720 РЕКРУТЕР

220 ОТДЕЛ ЗАКУПОК | 210 ОТДЕЛ ПРОДАЖ

280 СКЛАД | 300 ПРОИЗВОДСТВО

290 АВТОБАЗА | 900 ОТК

910 ОХРАНА | 540 ХОЗЯЙСТВЕННОЕ ОБЕСП.

600 ОТДЕЛ РЕКЛАМЫ | 400 ТЕХНИЧЕСКИЙ ОТДЕЛ

610 МАРКЕТИНГ | 500 IT РЕШЕНИЯ

620 ДИЗАЙН | 520 ЭЛЕКТРИКИ

Основные контакты

ВНУТРЕННИЕ НОМЕРА	Доб.	✉	☰
Администрация	100	info@atlantic.ru	101
Экономический отдел	200	price@atlantic.ru	102
Отдел продаж	210	sale@atlantic.ru	103
Отдел закупок	220	procide@atlantic.ru	104
Производство	300	industry@atlantic.ru	105
Технический отдел	400	tech@atlantic.ru	106
IT решения	500	it@atlantic.ru	107
Отдел рекламы и маркетинга	600	marketing@atlantic.ru	108
HR Управление персоналом	700	hr@atlantic.ru	109
Бухгалтерия	800	buh@atlantic.ru	110
ОТК	900	otk@atlantic.ru	111
Охрана	910	security@atlantic.ru	112

ПРЕДСТАВИТЕЛЬСТВА	☎	✉
Санкт-Петербург	+7 (812) 00-02-03	spb@atlantic.ru
Екатеринбург	+7 (383) 00-02-03	ekb@atlantic.ru
Новосибирск	+7 (345) 00-02-03	nvs@atlantic.ru

ПОСТАВЩИКИ	☎	✉
Транспортная компания	+7 (909) 00-02-03	info@tk-doctavka.ru
Типография	+7 (909) 00-03-03	info@print-alfa.ru
1С Бухгалтерия	+7 (909) 00-04-03	info@economycs.ru
Обучающие курсы	+7 (909) 00-05-03	info@education.ru

atlantic тетрадь сотрудника А4 Workbook atlantic

Наполнение

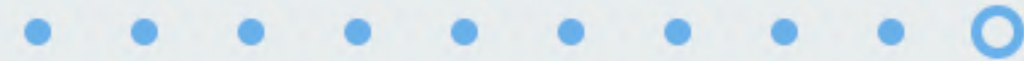

g. Геймификация

Разбавим чрезмерную серьезность игровыми элементами. Логические головоломки, тесты, ребусы или антистресс-раскраски? Решать вам. А мы придумаем и воплотим вовлекающую механику на бумаге.

Кстати, этот блок можно цифровизировать. Например, правильные ответы на тест будут находиться в чат-боте, на который ведет QR-код.

Игровые компоненты повышают обучаемость и поднимают настроение.



Workbook

важно знать

Вопрос 1

В каком году бумагу стали впервые отбеливать гидрохлоридом натрия?

- а. 1938
- б. 1968
- г. 1810
- д. 1720

Вопрос 1

Кто проживает на дне океана?

- а. Капитан Джек Воробей
- б. Губка Спанч-боб
- г. Водоросли Нори
- д. Кто, кто? Филипп Кусто

У вас осталось пара минут, до окончания посадки на самолет!

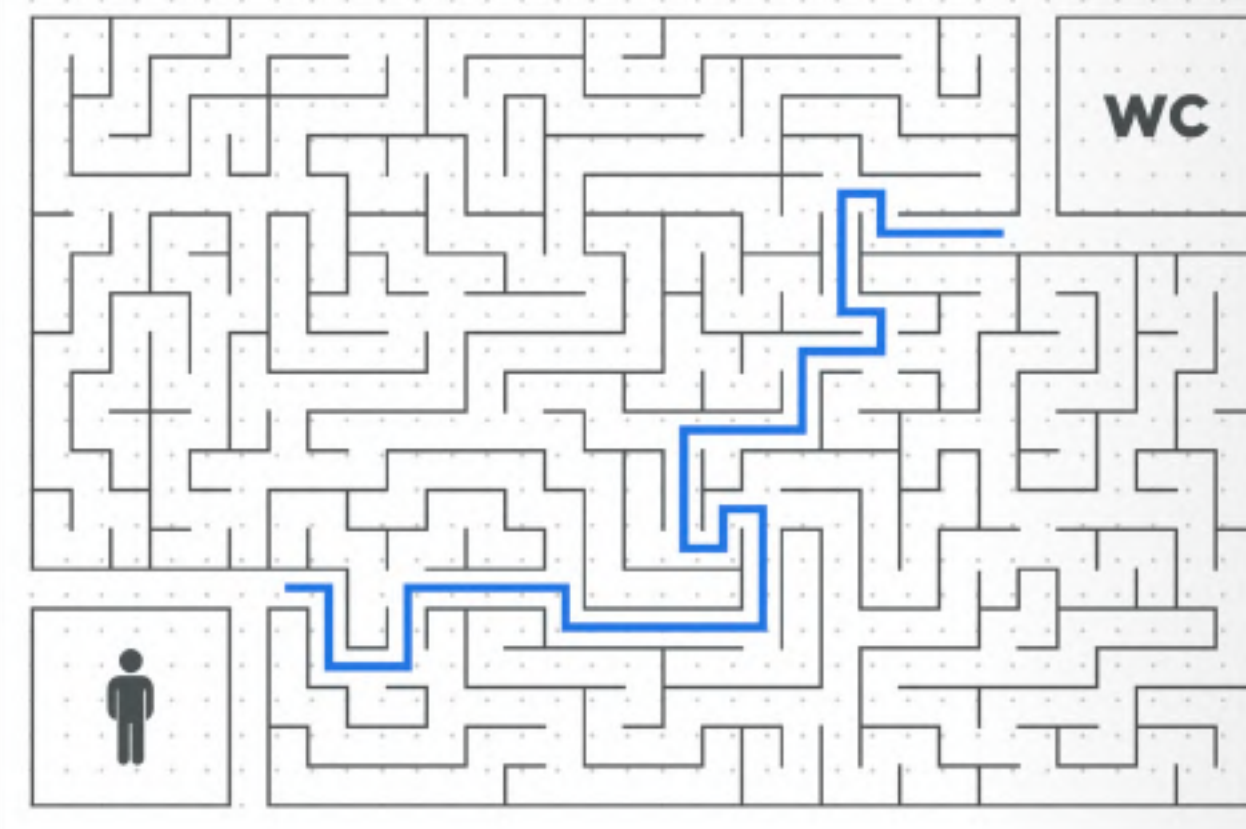

14

atlantic

тетрадь сотрудника А4

важно знать

Workbook

На случай важных переговоров...

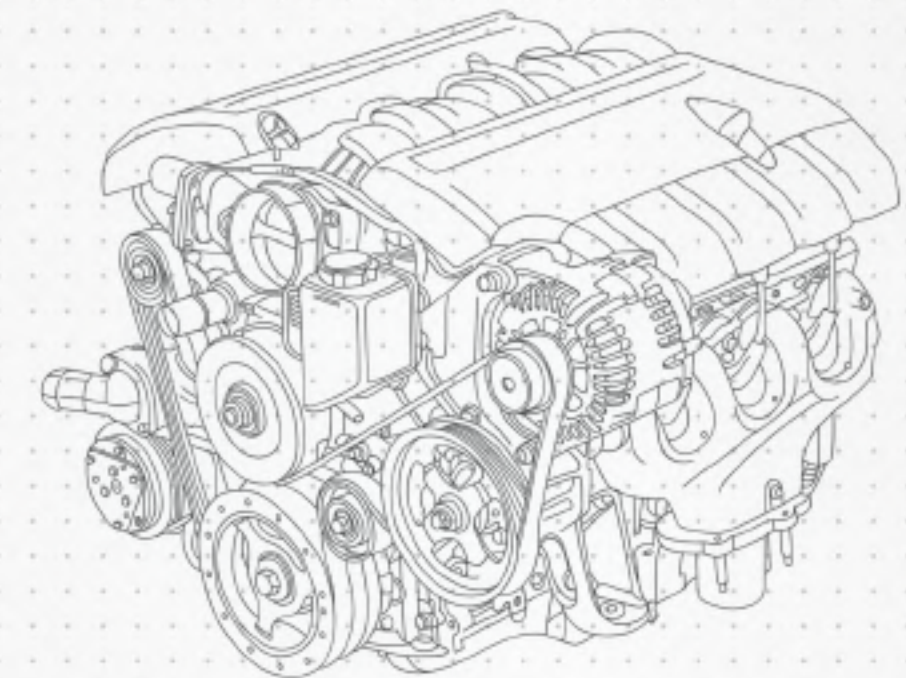

...но строго по телефону

Workbook

atlantic

15



Спасибо за внимание!

LIGHTS **ON**

Москва, ул. Малая Семеновская, д. 11/2, стр. 4

+7 (495) 778 12 16

privet@lights-on.pro